



ALCANTARA

Linea76

FOSSATI
SERRAMENTI

dal 1920



Il nuovo Headquarter
di Fossati Serramenti.
Architettura
e innovazione al
servizio della qualità.

Progetto dell'architetto Aldo Parisotto.



FOSSATI
SERRAMENTI

Stabilimento PVC

Zona Castello Noce, San Nicolò (PC)



GF SERRAMENTI
ALLUMINIO

**Stabilimento
Alluminio**

Zona Cattagnina, San Nicolò (PC)



1920 GF
Wood philosophy

**Stabilimento
Legno**

Zona Cattagnina, San Nicolò (PC)



Una solida eccellenza italiana



120.000

pezzi prodotti all'anno nei 5 stabilimenti

+75.000 mq

I nostri 3 poli produttivi, situati in provincia di Piacenza, coprono un'area complessiva di oltre 75.000 mq.

+500

pezzi consegnati giornalmente con i nostri mezzi e corrieri dedicati

+500

showroom distribuiti in Italia suddivisi in Platinum, Gold, Silver Partner e rivenditori

15

funzionari e agenti commerciali che coprono tutte le regioni del territorio italiano

+200

dipendenti nei 5 stabilimenti

Fossati Serramenti è un'azienda italiana di successo con una storia familiare che risale al 1920, quando fu fondata da Giovanni Fossati. Successivamente, sotto la guida di Francesco, figlio del fondatore, l'azienda ha compiuto un importante passo verso l'industrializzazione, consolidando le basi per una crescita solida e sostenibile.

Oggi, Giovanni Fossati, nipote del fondatore, combina l'artigianalità tramandata dalla tradizione familiare con l'efficienza industriale per creare serramenti su misura che esaltano il design e la qualità Made in Italy. Questo è reso possibile grazie a un'attenzione meticolosa in ogni fase della produzione e all'utilizzo di materie prime di alta qualità.

Grazie a un ambizioso progetto di crescita, abbiamo investito oltre 15 milioni di euro, completando un percorso che ha trasformato la nostra azienda.

Da inizio 2025, Fossati Serramenti vanta 5 stabilimenti in tre poli produttivi altamente efficienti, in grado di produrre oltre 120.000 serramenti all'anno, più di 500 serramenti al giorno. Questo risultato straordinario rappresenta il nostro costante impegno nel fornire prodotti di altissima qualità.

L'investimento ha riguardato non solo le strutture, ma anche l'acquisto di macchinari all'avanguardia, che ci permettono di mantenere i più elevati standard di produzione.

Siamo entrati in una nuova era per Fossati Serramenti e siamo entusiasti di condividere con voi questo percorso. Il nostro impegno per l'eccellenza non si ferma: continuiamo a guardare al futuro con determinazione e passione, pronti ad affrontare le sfide che ci attendono.

Giovanni Fossati

Presidente Fossati Serramenti Srl



Azienda con sistema di gestione qualità certificato secondo la norma ISO 9001:2015



Il marchio CE è garanzia di sicurezza e conformità, aderendo a rigorosi standard europei per assicurare la salute, la sicurezza e le prestazioni dei prodotti.

Rev.01

01 PVC



Linea76



Ecosostenibile



Comfort termico



Isolamento acustico

Il pvc è un materiale innovativo e estremamente versatile. Ecosostenibile, non soggetto a corrosione o degradazione organica. Le sue caratteristiche tecniche garantiscono alte prestazioni e infinite possibilità di utilizzo.

Il pvc si presta alla creazione di infissi solidi, duraturi e altamente performanti dal punto di vista della funzionalità. I serramenti in pvc sfidano l'usura del tempo e degli agenti atmosferici. Questi infissi non si deteriorano e non necessitano di particolari operazioni di manutenzione se non l'ordinaria pulizia, che può avvenire semplicemente con acqua o con uno sgrassatore leggero. Inoltre il pvc è un materiale affidabile in caso di incendio, poiché presenta un grado di tossicità notevolmente più basso rispetto ad altri materiali generalmente ritenuti sicuri, non si infiamma e non alimenta la combustione.

I serramenti in pvc si integrano perfettamente nel contesto abitativo creando un piacevole comfort termico, acustico e visivo, poiché contribuiscono a rendere gli ambienti accoglienti e

silenziosi. Le forme e gli spessori del profilo, composto da camere cave, rinforzate con tubolari in acciaio, creano efficace resistenza ai molteplici elementi di sollecitazione.

Ne risulta un serramento dalle elevate prestazioni di trasmittanza e dalle avanzate proprietà in termini di isolamento acustico e termico. La struttura dei profili permette infatti l'alloggiamento di vetri isolanti che consentono di escludere efficacemente i rumori esterni indesiderati.

La capacità di mantenere la temperatura desiderata all'interno degli ambienti è garantita invece dalla proprietà isolante del pvc, che non conduce il calore e impedisce dunque la trasmittanza termica tra interno e esterno. Ne consegue dunque un significativo abbassamento del

consumo energetico richiesto dai processi di riscaldamento e raffreddamento degli ambienti, con una riduzione delle emissioni di CO₂ e un impatto fortemente positivo in termini di sostenibilità ambientale.

I serramenti Fossati in pvc sono una soluzione perfetta per qualsiasi tipo di contesto: grazie ad un design sobrio ma raffinato dalle linee minimali, sono progettati per adattarsi ad ogni stile di arredamento, dal più tradizionale al più moderno e offrono un'ampia possibilità di personalizzazione e una vasta scelta cromatica, per un prodotto in grado di rispondere a qualsiasi esigenza architettonica, estetica e di posa.

02 Versatilità



Linea76

Linea76 rappresenta, ad oggi, il sistema più completo di serramenti in PVC. I profili estrusi con mescole in classe S con spessori del profilo in classe A, unitamente alle tre guarnizioni e all'adeguata vetratura, rispondono ad ogni esigenza di isolamento termico ed acustico.

La versatilità cromatica di questa linea è senza pari, grazie ad una vasta gamma di pellicole tradizionali e nuove colorazioni ultra opache soft-touch che si adattano ad ogni esigenza di ristrutturazione o di nuova progettazione.

La versione ALU offre un rivestimento esterno in alluminio verniciabile nei colori RAL e con effetto legno, oltre a rinforzi in acciaio tagliati su misura per garantirti una maggiore affidabilità anche per i serramenti di grandi dimensioni.

La sicurezza è un aspetto fondamentale e Linea76 offre una vasta scelta di profili complementari per soddisfare le diverse esigenze architettoniche e di posa. Inoltre, è disponibile come optional la configurazione antieffrazione certificata RC2, per chi desidera un livello aggiuntivo di sicurezza.

Non solo Linea76 è in grado di garantirti comfort e sicurezza, ma anche una grande sostenibilità ambientale. La durabilità dei serramenti, i virtuosi processi produttivi, la riciclabilità totale del PVC e la capacità termoisolante contribuiscono a ridurre il consumo energetico e le emissioni di CO₂, garantendoti un futuro più verde e sostenibile.

03 Eleganza



Linea76 si caratterizza per la sua eleganza e charm, ed è particolarmente adatta a coloro che concepiscono la propria abitazione come un luogo intimo, in cui riconoscersi e trovare rifugio.

I serramenti in PVC Linea76 si distinguono per le geometrie semplici e armoniose, ispirate alle cromie naturali dei materiali pregiati e degli arredi di alto livello.

La personalizzazione delle finiture è ancora più su misura grazie alle versioni PLUS e ALU, che consentono l'impiego di pellicole ultra opache sofisticate e verniciature RAL e effetto legno. La versione ALU, in particolare, offre un rivestimento esterno in alluminio che conferisce un tocco di calore all'ambiente.

L'eccellenza di Linea76 non si limita alla bellezza estetica. La struttura dei profili, rinforzata con acciaio tagliato su misura, garantisce l'affidabilità dei serramenti, anche di grandi dimensioni.

La linea offre una vasta scelta di profili complementari, per soddisfare ogni esigenza architettonica.



04 Personalizzazioni



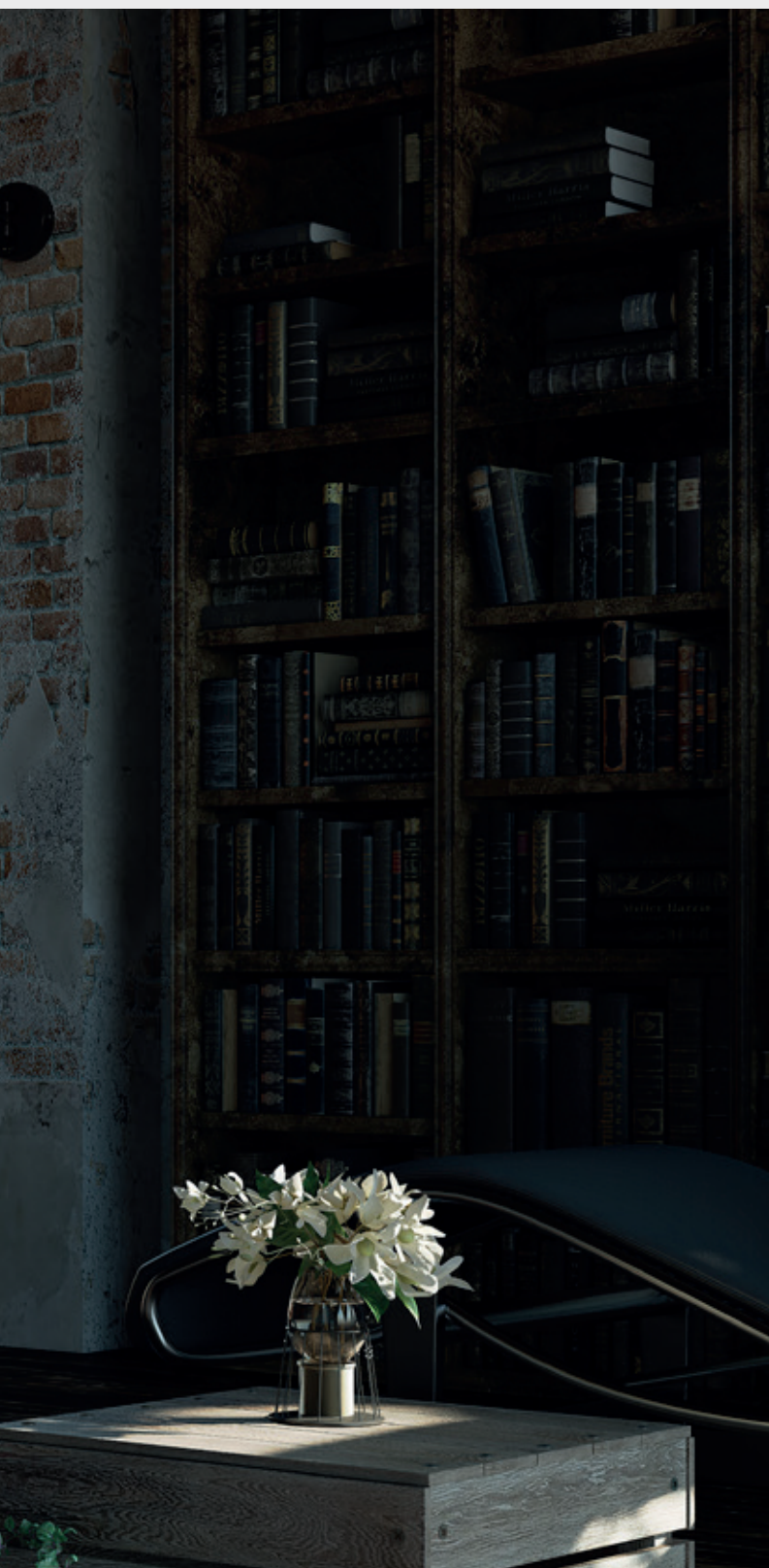

Finestre e portefinestre sono elementi fondamentali di ogni abitazione e la scelta dei materiali è essenziale per conferire armonia all'insieme.

Le finiture in PVC, invece, sono ideali per chi è indeciso tra classico e moderno, visto che oltre all'intramontabile effetto legno possono essere realizzate in diversi colori, alcuni anche molto intensi.

Non mancano le cromie effetto legno che spaziano dalle più chiare alle più intense e caratterizzanti.

Disponibile anche l'opzione bicolore che consente di scegliere due colorazioni diverse tra interno ed esterno, per un livello di personalizzazione ancora più minuzioso.

Le finiture in alluminio per il lato esterno sono soluzioni pratiche e durature. Dal punto di vista cromatico l'alluminio si presta a tantissime personalizzazioni: dalla verniciatura a polvere, alla sublimazione e all'ossidazione, che generano effetti differenti ma tutti di pregio, opachi o ruvidi.

Tutte le tonalità garantiscono un'elevata resistenza all'esposizione della luce solare e agli agenti atmosferici.

Colori standard

<p>BIANCO MASSA</p>	<p>Weiß RAL 9010</p> <p>Massa bianca. Guarnizione grigia.</p>	<p>CREMEWEISS RAL 9001</p> <p>Massa avorio. Guarnizione grigia.</p>	<p>SHEFFIELD OAK</p> <p>Massa avorio. Guarnizione grigia.</p>	<p>WINCHESTER</p> <p>Massa caramello. Guarnizione caramello.</p>	<p>ANTHRAZIT VSP</p> <p>Massa grigia. Guarnizione nera.</p>
<p>GOLDEN OAK</p> <p>Massa caramello. Guarnizione caramello.</p>	<p>NUSSBAUM</p> <p>Massa marrone. Guarnizione nera.</p>	<p>HONEY OAK SUPERMATT</p>			

Colori standard bicolore - Abbinamenti massa/guarnizione

<p>Lato esterno GOLDEN OAK</p> <p>Lato interno Weiß RAL 9010</p> <p>Massa bianca. Guarnizione grigia.</p>	<p>Lato esterno NUSSBAUM</p> <p>Lato interno Weiß RAL 9010</p> <p>Massa bianca. Guarnizione nera.</p>	<p>Lato esterno GOLDEN OAK</p> <p>Lato interno BIANCO MASSA</p> <p>Massa bianca. Guarnizione grigia.</p>	<p>Lato esterno NUSSBAUM</p> <p>Lato interno BIANCO MASSA</p> <p>Massa bianca. Guarnizione nera.</p>
---	---	--	--

Colori gofrati

<p>VERKEHRSWEISS FEINSTRUKTUR</p>	<p>SILBERGRAU FEINSTRUKTUR</p>	<p>BASALTGRAU FEINSTRUKTUR</p>	<p>QUARZGRAU FEINSTRUKTUR</p>	<p>SCHIEFERGRAU FEINSTRUKTUR</p>	<p>UMBRA FEINSTRUKTUR</p>
<p>ANTHRAZITGRAU FEINSTRUKTUR</p>	<p>SCHWARZ FEINSTRUKTUR</p>				

Colori Soft Touch

<p>WERKEHRS WEISS VSP RAL 9016</p>	<p>REINWEISS VSP RAL 9010</p>	<p>FENSTERGRAU VSP</p>	<p>SEPIA BRAUN VSP</p>	<p>UMBRA VSP</p>	<p>TANNENGRUN VSP</p>
<p>GRAPHITSCHWARZ VSP</p>					

Colori speciali

PAPYRUS WEISS RAL 9018	LICHTGRAU RAL 7035	ACHATGRAU RAL 7038	SILBERGRAU RAL 7001	BASALTGRAU RAL 7012	SCHIEFERGRAU RAL 7015
ANTHRAZITGRAU RAL 7016	ALUMINIUM GEBURSTET	EARL PLATIN (Metallic)	QUARZGRAU RAL 7039	HELLELFENBEIN RAL 1015	METBRUSH
PEPPER OAK SUPERMATT	SHEFFIELD OAK GREY	CORIANDER OAK SUPERMATT	EICHE HELL	BERGKIEFER	OREGON III
DOUGLASIE	STREIFENDOUGLASIE	SHOGUN AF	SHOGUN AD	EICHE RUSTIKAL	MACORE
SIENA NOCE	MAHAGONI	MOOREICHE	BRAUN	NUTMEG OAK SUPERMATT	SIENA ROSSO
WEINROT RAL 3005	RUBINROT RAL 3003	ALUX - DB703	SCHWARZBRAUN	MONUMENTENGRUN	TENNENGRUN RAL 6009
MOSSGRUN RAL 6005	STAHLBLAU RAL 5011	KOBALTBLAU RAL 5013	BRILLIANTBLAU RAL 5007		

Finiture alluminio

RAL	RAL 9001 OPACO	RAL 9016 OPACO	RAL 9005 OPACO	RAL 6005 RUVIDO	RAL 7035 RUVIDO
RAL 1013 RUVIDO	RAL 9010 RUVIDO	RAL 8017 RUVIDO	RAL 7016 RUVIDO	RAL 8019 RUVIDO	RAL 7001 RUVIDO
RAL 9006 RUVIDO	RAL 6009 RUVIDO	RAL 6021 RUVIDO	VERN. ARGENTO	VERNICE BRONZO	
FINITURE ARCHITETTURA	COAL MICA	STONE MICA	MUD MICA	MARRONE SABLÈ	RUGGINE SCURO
FINITURE MARMORIZZATE	GRIGIO ANTRACITE PUNTINATO	MATTONE PUNTINATO	VERDE PUNTINATO	VERDE ACQUA PUNTINATO	MARRONE PUNTINATO
GRIGIO MEDIO PUNTINATO	EFFETTO LEGNO SUBLIMATI	CILIEGIO CHIARO	CILIEGIO MEDIO	CILIEGIO SCURO	DOUGLAS
DRY WENGE	QUERCIA CHIARO	QUERCIA SCURO	WINCHESTER	EFFETTO LEGNO POLVERE SU POLVERE	CASTAGNO
NOCE VERDE	NOCE SCURO	DARK WOOD	SILVER WOOD	BROWN WOOD	GOLDEN OAK
LARICE CHIARO	LARICE MEDIO	LARICE SCURO			



Con Linea76, la bellezza della luce e la raffinatezza si fondono, trasformando ogni stanza in un'oasi di eleganza e serenità.

Finiture **TONO**SUTONO



Finitura PVC Goffrata
Werkehrs weiss Feinstruktur
 Finitura PVC Soft Touch
Werkehrs weiss VSP - RAL 9016
 Maniglia
RAL 9016



Finitura PVC Goffrata
Umbra Feinstruktur
 Finitura PVC Soft Touch
Umbra VSP
 Maniglia
RAL 7022



Finitura PVC Goffrata
Basaltgrau Feinstruktur
 Maniglia
RAL 7012



Finitura PVC Goffrata
Anthrazitgrau Feinstruktur
 Finitura PVC Soft Touch
Anthrazit VSP
 Maniglia
RAL 7016

05 Specifiche

Vetrocamera con gas Argon e canalina Warmedge, realizzabile a doppia camera per la versione plus

Tripla guarnizione di tenuta

Cerniere anta/ribalta a forare, portata massima 120Kg per le porte finestre e 130kg per le finestre*

Guarnizione tra anta e telaio saldata sui 4 lati

Telaio in PVC 5 camere da da 76mm di spessore

Profilo in PVC con tripla guarnizione, telaio spesso 76mm e profilo anta a 5 camere con rinforzi in acciaio. Vetri basso emissivi magnetronici fino a 48mm di spessore. Cerniere anta-ribalta a forare e chiusura a nottolini registrabili per una portata massima di 120kg per le porte finestre e 130kg per le finestre.*

*Ferramenta disponibile anche in versione cerniere a scomparsa.

Alta efficienza energetica intesa come isolamento termico.
Disponibile anche nella versione PLUS ed ALU.



Angolo superiore finestra, cerniera a vista



Particolare della maniglia



Angolo inferiore finestra, cerniera a vista

La vetrocamera contiene gas Argon e presenta una canalina Warmedge per garantire un'ottima isolamento termica. Inoltre, la guarnizione tra anta e telaio è saldata sui 4 lati per evitare dispersioni di calore.

06 Dati tecnici

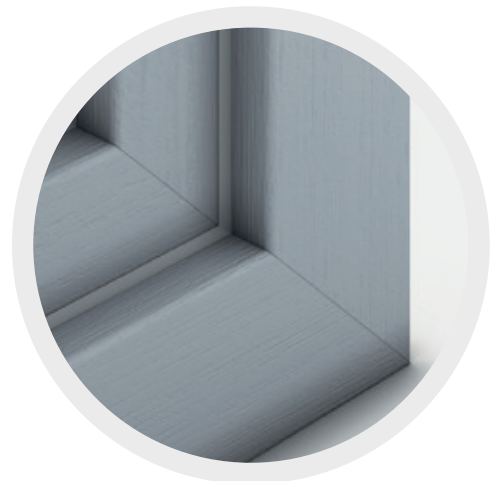
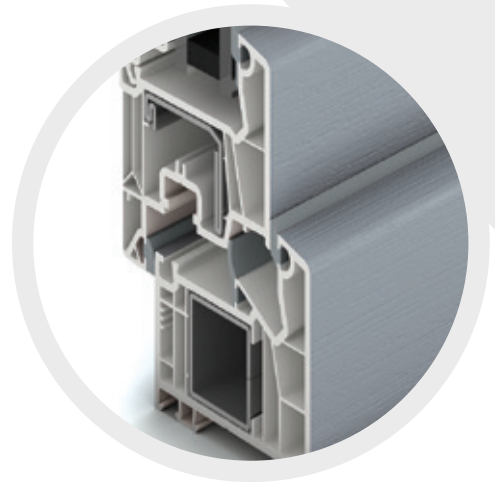
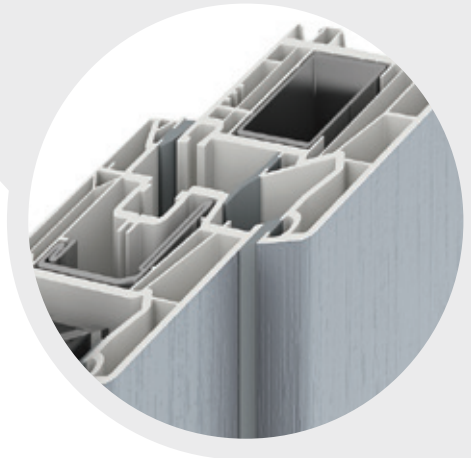



SISTEMA

Profili in PVC estruso classe A, con mescole classe "S" (climi severi). Tripla guarnizione di battuta TPE/EPDM. Trasmittanza termica del nodo = 1,2 W/mqK.

TELAIO FISSO

Telaio spessore 76 mm, a 5 camere, con rinforzi in acciaio di spessore 15/10 mm. Porte finestre con soglie ribassate di altezza 39 mm o 23 mm.

ANTA

Profilo anta sezione 76x84 mm, a 5 camere, con rinforzi in acciaio di spessore 20/10 mm. Cornici fermavetro con profilo squadrato. Il vetrocamera è tenuto in posizione nella sede del profilo anta da una cornice perimetrale fermavetro e sigillato dalle apposite guarnizioni interna ed esterna.

VETRI

Vetrocamera con trattamento basso emissivo magnetronico, distanziale a bordo caldo, con spessore massimo fino a 48 mm.

FERRAMENTA

Cerniere: Tipo anta-ribalta a forare, che non interrompono la continuità della guarnizione di battuta dell'anta. Portata massima delle cerniere 120kg per le porte finestre e 130kg per le finestre.

Sistema di chiusura: Ferramenta anta-ribalta con chiusura a nottolini registrabili.

CARATTERISTICHE PRESTAZIONALI

Certificate da Fossati presso laboratorio accreditato T2i - Treviso. - Classe di permeabilità all'aria su finestra e porta finestra a 2 ante: 4 - Classe di permeabilità all'acqua su finestra a 2 ante: E900 - Classe di permeabilità all'acqua su porta finestra a 2 ante con profilo inferiore standard: 5A - Classe di permeabilità all'acqua su porta finestra a 2 ante con profilo inferiore ribassato: 9A - Classe di resistenza al vento su finestra a 2 ante: C5 - Classe di resistenza al vento su porta finestra a 2 ante: A4.



TRASMITTANZA TERMICA

Uw=1,3 W/mqK con Ug=1,1 per finestra a 2 ante LxH 1230x1480 mm
Uw=1 W/mqK con Ug= 0,6 per finestra a 2 ante LxH 1230x1480 mm



ISOLAMENTO ACUSTICO

Rw fino a dB 46



SICUREZZA

Fino alla Classe RC2

Scheda tecnica **Linea76 Alu** e **Linea76 Alu Plus**

SISTEMA

Profili in PVC estruso classe A, con mescole classe "S" (climi severi). Tripla guarnizione di battuta TPE/EPDM. Trasmittanza termica del nodo = 1,2 W/mqK.

TELAIO FISSO

Telaio spessore 81 mm compreso rivestimento in alluminio, a 5 camere, con rinforzi in acciaio di spessore 15/10 mm. Porte finestre con soglie ribassate

di altezza 39 mm o 23 mm. Rivestimento esterno con cartelletta in alluminio spessore 13/10 mm.

ANTA

Profilo anta sezione 78x86 mm compreso rivestimento in alluminio, a 5 camere, con rinforzi in acciaio di spessore 20/10 mm. Cornici fermavetro con profilo squadrato. Rivestimento esterno con cartelletta in alluminio

spessore 13/10 mm.

VETRI

Vetrocamera con trattamento basso emissivo magnetronico, distanziale a bordo caldo, con spessore massimo fino a 48 mm. Il vetrocamera è tenuto in posizione nella sede del profilo anta da una cornice perimetrale fermavetro e sigillato dalle apposite guarnizioni interna ed esterna.

FERRAMENTA

Cerniere: Tipo anta-ribalta a forare, che non interrompono la continuità della guarnizione di battuta dell'anta.

Sistema di chiusura: Ferramenta anta-ribalta con chiusura a nottolini registrabili.



Gli ingressi in PVC di Linea76 sono soluzioni su misura che non passano inosservate. L'innovativo e raffinato design dona carattere e personalità agli ambienti, senza trascurare il panorama e la luce che filtra attraverso il vetro. Ogni ingresso è concepito per creare un'emozione unica e indimenticabile, accompagnando ogni ingresso in casa con uno stile elegante e raffinato.



07

Ingressi

Gli ingressi in PVC della Linea76 non sono solo soluzioni di arredo, ma veri e propri elementi di stile che trasformano gli ambienti in cui sono installati.

Grazie alla loro eleganza moderna e alla tecnologia all'avanguardia, riescono a valorizzare e arricchire anche gli spazi più piccoli, donando loro un'aura di raffinatezza e personalità. Il loro design sobrio e minimale li rende una presenza discreta e mai invadente, ma al tempo stesso in grado di catturare l'attenzione e di distinguersi per la loro bellezza.

Con gli ingressi Linea76, ogni stanza diventa un ambiente speciale, unico e inimitabile.

Gamma prodotti completa

La gamma completa si compone di **finestre, portefinestre, ingressi, alzanti scorrevoli, complanari, oscuranti e portoncini**. A completamento di gamma realizziamo serramenti ad **arco, fuori squadra, a bilico orizzontale e verticale**. Serramenti con **scuretti interni**, con **inglesine**, con **veneziane** interno vetro, **pannelli sottoporta** e **cassonetti**.

Prodotti in Legno



Prodotti in Alluminio



Oscuranti in alluminio

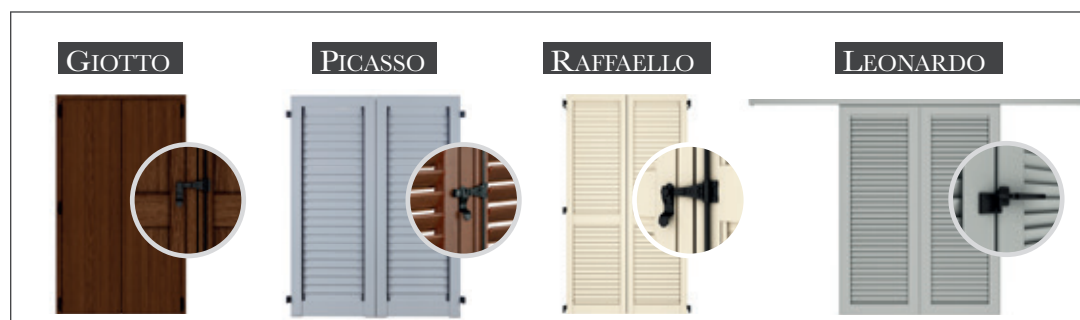

Ingressi



Prodotti in Pvc



Completamento gamma

CASSONETTI



AD ARCO



FUORI QUADRO



BILICO ORIZZONTALE
E VERTICALE



SCURETTI INTERNI



INGLESINE



VENEZIANE
INTERNO VETRO



[[iLine



[[iFrame



[[inLuce



[[Velis

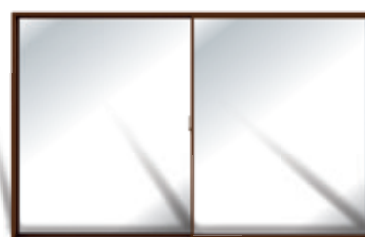

Scorrevole leggero in alluminio

MEDITERRANEO



Portoncini

DOMUS



BATTISTA



FARNESE



MERIDIANA



COMPLANARI



Le immagini e le informazioni tecniche presenti su questo catalogo hanno scopo puramente illustrativo e di riferimento e si riferiscono a prodotti che possono subire, in qualunque momento e senza alcun obbligo di avvertimento, modifiche o variazioni in fase produttiva o di restyling, ad esclusiva discrezione di Fossati Serramenti S.r.l. In nessun caso e in nessun modo, Fossati Serramenti S.r.l. potrà essere ritenuta responsabile, nè vincolata dal relativo contenuto. Le immagini fotografiche pubblicate si riferiscono a prodotti Fossati che possono essere collocati anche in ambienti virtuali. È categoricamente vietata ogni riproduzione, modifica o, comunque, ogni altro utilizzo anche solo parziale del catalogo o del suo contenuto (ivi inclusa la pubblicazione in internet) senza il previo consenso scritto di Fossati Serramenti S.r.l. Edizione Gennaio 2026.

FOSSATI

SERRAMENTI

dal 1920

Serramenti in pvc

ICON
CENTENARIO

Solaris

VISION**76**

Linea**76**

ISOLTEK

MERIDIANA

Portoncini

BATTISTA
FARNESE

1920^{GF}
Wood philosophy

Serramenti in legno

NOVA

Serramenti in legno alluminio

THERMIC X

Serramenti in alluminio

METROPOLIS

FORMA

MEDITERRANEO

[] **iShape**

[] **iLine**

[] **iFrame**

[] **inLuce**

[] **Velis**

Oscuranti in alluminio

RAFFAELLO

LEONARDO

GIOTTO

PICASSO

Portoncini

DOMUS

GF
GF SERRAMENTI
ALLUMINIO

Fossati Serramenti Srl
Via Castello Noce 5
29010 S. Nicolò a Trebbia (PC)
Tel. 0523-165500

www.fossatiserramenti.it

